

> PERCEUSE SENSITIVE HAUTE VITESSE PE 5

PE 5



> Equipement standard

- Broche en acier traité haute résistance, montée sur roulements de précision.
- Fonctionnement doux et silencieux : un roulement supplémentaire monté sous la poulie broche absorbe la tension de la courroie, élimine le bruit et réduit l'usure de la transmission.
- Deux modèles : à pince ou à mandrin.
- Fourreau rectifié et rodé dans son alésage.
- Descente sensitive par cabestan monobranché réglable dans n'importe quelle position pour diminuer la fatigue de l'opérateur.
- Ressort d'équilibrage du fourreau ajustable pour éviter la détérioration des outils.
- Transmission par poulies interchangeables, en alliage léger, équilibrées en usine.
- Réglage de la profondeur de perçage sur vernier circulaire avec butée micrométrique.

> Caractéristiques techniques

Capacité de perçage - Acier 60 kg (mm)	5
Cône de broche	DIN B10 ou pince
Diamètre du fourreau de broche (mm)	40
Course de broche (mm)	40
Alimentation standard (Volt)	Tri/400
Nous consulter pour une autre tension	
Distance broche colonne (mm)	120
Diamètre de la colonne (mm)	60

Vitesses

Version Cône Din B10 : 9 vitesses de 440 à 12 000 tr/min
Version Pince : 10 vitesses de 440 à 18 000 tr/min

> PE 5

- Poids : 40 kg - Table rectangulaire rectifiée 240 x 230 mm

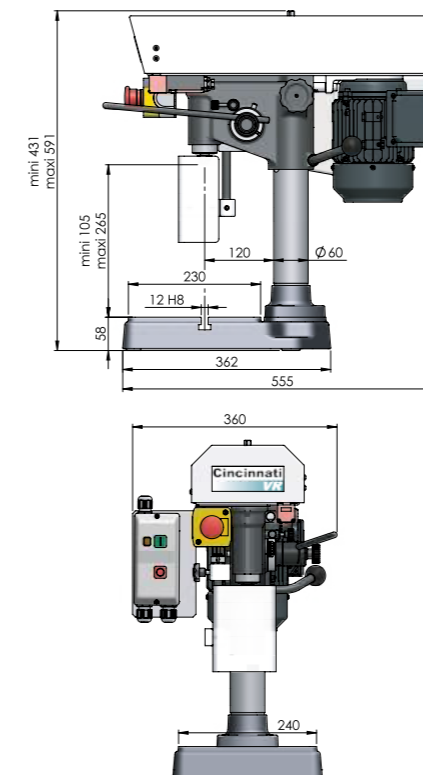

> Options accessoires

Variation électronique

400V Tri
230V Mono ou Tri

Eclairage 24 Volts

Arrosage

Socle avec cuvette, porte et tablette

Etau de perçage ouverture et largeur de mors 100mm EP100 BF

Sécurité renforcée pour éducation

Nationale
(éclairage 24V inclus)

Table grand passage 310mm



Socle



Arrosage



Etau EP 100 BF

www.cincinnati.fr