

# > PERCEUSE P 23S

## > Equipement standard

- Butée de profondeur sur colonnette.
- Version établi : tête réglable en hauteur avec manivelle de monte et baisse sur la tête.
- Version colonne : avec monte et baisse de la table par crémaillère.
- Protecteur d'outil asservi.

## > Caractéristiques techniques

Capacité de perçage - Acier 60 kg (mm)	23
Cône de broche	CM 2
Diamètre du fourreau de broche (mm)	52
Course de broche (mm)	120
Alimentation standard (Volt)	Tri/400
Nous consulter pour une autre tension	
Distance broche colonne (mm)	
version établi	210
version colonne	200
Diamètre de la colonne (mm)	
version établi	80
version colonne	100

**Vitesses : 10 vitesses de 150 à 6500 tr/mn**

### > P 23S version établi

- Poids : 110 kg
- Table : 300 x 265 mm
- 2 rainures en T 14 mm
- Entraxe : 140 mm
- 1 Rainure en T supplémentaire perpendiculaire aux 2 autres dans l'axe de la broche

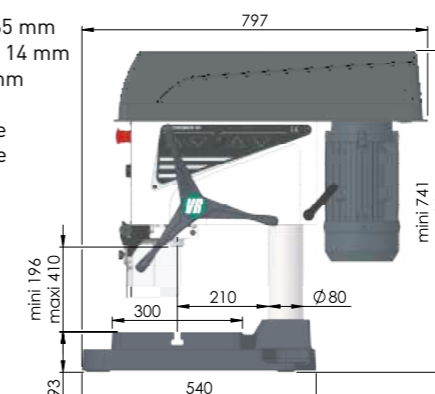

### > P 23S version colonne

- Poids version TR : 205 kg
- Poids version TCE : 230 kg
- Table TR : 360 x 340 mm
- Table TCE : 370 x 370 mm
- 2 Rainures en T 14 mm
- Entraxe : 140 mm

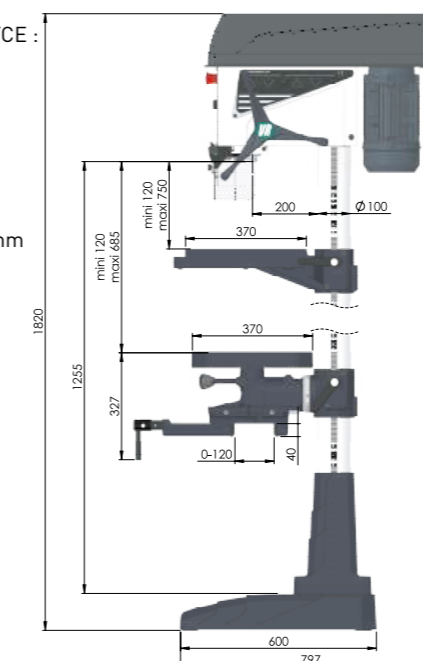

## > Options accessoires

Version colonne avec table standard rectangulaire TR

Version colonne avec table carrée réversible avec étau à l'opposé TCE

Eclairage tube LED

Arrosage :

Version établi :

Version colonne :

Socle avec cuvette, porte et tablette

Colonne rehaussée en version établi 200mm

Socle mécanicien

(pour perceuse à colonne)

615x400 2 Rainures en T 14mm

Entraxe : 140mm

Arbre de montage CM2/B16

avec mandrin Autoserrant 3 à 16mm

Etau de perçage ouverture et largeur de mors 100mm EP100 BF

Têtes multibroches

Sécurité renforcée pour Education Nationale (éclairage tube LED inclus)



Socle



Arrosage



Etau EP 100 BF



Tête multibroches



Socle mécanicien

[www.cincinnati.fr](http://www.cincinnati.fr)